

図書館では、利用者の皆さんが学習や研究の中で必要となる情報を集中的に集めることができるように、さまざまな情報源を準備しています。そこには、情報源そのものだけでなく、求める情報源を探すための情報源も準備されています。また、本や雑誌といった、古典的な情報源はいうに及ばず、データベースや電子ジャーナルといった、ニューメディアの情報源にも力を入れて準備しています。

図書館は従来通り学習・研究する場を皆さんに提供するとともに、サービスが時間と空間の制約を越えて、いつでも、どこでも、皆さんに届くように、さまざまな新しいサービスを開発しています。

さらに、皆さんが情報を集めているとき、必要な情報源が本学にないときもあきらめないで下さい。本学の図書館は、全国の大学図書館や、国立国会図書館、英国図書館等が行っているサービスの窓口でもあるのです。

もはや、図書館は一大学のものだけではありません。図書館のネットワークは、ネットワーク全体で皆さんの学習と研究を支えるための仕組みを作り上げています。学習研究の中で多大な時間と労力を必要とする情報収集には、ぜひ図書館を有効に活用して下さい。

8 交通案内



交通アクセス

タクシー ● JR山形駅から約20分
 JR ● JR奥羽本線・仙山線で羽前千歳駅下車、徒歩20分
 バス ● 山形方面から県立病院行きで県立病院下車、徒歩約5分

9 図書館配架図

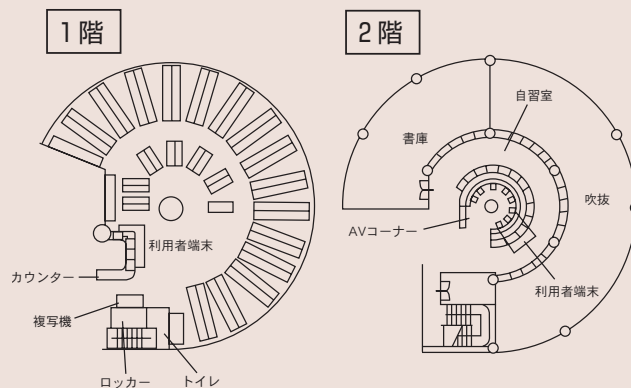

図書館概要

● 建物 延床面積 890m²
 ● 資料 蔵書数

	和	洋
図書	35,000冊	5,000冊
雑誌	546種類	96種類

● 閲覧席数 97席

山形県立保健医療大学 附属図書館利用案内



開館時間

通常期 / 9:00~21:00
 休業期 / 9:00~17:00
 (春季、夏季及び冬季の各休業期)
 定例休館日 / 土曜日、日曜日、祝日
 毎月末日 (月例図書整理日)



山形県立保健医療大学 附属図書館

編集発行：2003年3月

〒990-2212 山形県山形市上柳260番地
 TEL 023-686-6671 FAX 023-686-6679
<http://www.yachts.ac.jp/lib>

1 利用できる方

- 本学の学生・教職員のほか、学外の方々でも、県内に住所を有するか通勤もしくは通学している方であれば利用できます。
- 住所・氏名等を確認できる運転免許証等をカウンターに提示して、利用者カードの交付を受けて下さい。

2 利用の仕方

入退館

- 図書館への入館時には荷物やコート等はロッカーに入れて下さい。
- 退館の際、貸出手続きをしていない資料を持ち出すとアラームが鳴り退館できませんので、手続きを忘れないようにして下さい。

館内閲覧

- 館内の資料（図書・雑誌・新聞等）は、自由に閲覧できます。
- AV資料は、AVコーナーで視聴することができます。
- 利用の終わった資料は、所定の書架に正確に戻して下さい。
- 書庫内には寄贈図書・雑誌・新聞のバックナンバー・法令集等が入っています。利用する場合はカウンターで手続きをして下さい。

館外貸出

- 館外貸出のできる資料は、図書のみです。カウンターで利用カードを提示して下さい。
- 本学の学生は学生証が利用カードを兼ねています。

	図書	
	冊数	期間
教職員等	10冊	30日間
学 生	5冊	14日間
学 外 者	2冊	7日間

- 辞典・事典・年鑑等の禁帯出ラベルの付いた図書は貸出できません。

返 却

- 必ずカウンターへ返却して下さい。
- 閉館時は図書館入り口の返却ポストへ入れて下さい。
- 貸出期間は厳守して下さい。
- 返却期限日から14日以上経過したにもかかわらず返却しなかった場合は、貸出停止のペナルティーを科しますので、ご注意下さい。(本学学生のみ)

貸出停止期間は、未返却期間と同等の期間とします。

予約および更新

- 貸出中の資料は予約することができます。
- 図書は予約がなければ貸出期間の延長ができます。
- それぞれカウンターで手続きをして下さい。

3 資料の探しかた

図 書

- 主題ごとに所定の書架に並べてあります。
- 図書館及び学内に所蔵されているかどうかは、利用者端末を使ってOPAC（本学所蔵データベース）により、検索することができます。利用者端末は、1階カウンター及び2階AVコーナーに各3台ずつ、計6台あり、自由に使用できます。
- 図書は、日本十進分類法（NDC）の分類番号順に並んでいます。図書の背ラベルの一番上段が分類番号です。

雑 誌

- 和洋・学科別に、雑誌コーナーの書架に並べてあります。
- 図書館に所蔵されているかどうかは、OPACを使って検索することができます。
- 定期購読雑誌177誌の新刊1年分は新刊雑誌コーナーに展示しています。(雑誌により展示期間が異なります。その他の雑誌は書庫に所蔵していますので、閲覧したい場合は、カウンターに申し出て下さい。)
- 雑誌は閲覧のみで館外貸出しはできません。

AV資料

- ビデオ、CD-ROMを中心とした視聴覚および電子資料約1,500点です。
- OPACを使って検索することができます。
- 資料は2階のAVコーナーにあります。利用の際は、カウンターに申し出て下さい。

4 データベースサービス

- 利用できるパソコンは、1階カウンターの3台、2階AVコーナーの10台および貸し出し用パソコン13台（無線LAN対応）です。
- 利用できる代表的なデータベースは次のとおりです。
 - ・ 医学中央雑誌 Web版（医学系和文献）
 - ・ MEDLINE, PubMed（医学系外国文献）
 - ・ CINAHL（看護系外国文献）
 - ・ NACSIS-IR（広範囲の分野の文献情報、学術情報）
 - ・ 雑誌記事索引（国立国会図書館所蔵和雑誌の文献）
 - ・ 朝日新聞記事索引（1984年8月以降の新聞記事）

電子ジャーナル

- 雑誌論文を検索し、その全文を閲覧・印刷できます。
 - ・ EBSCOhost 医学系外国文献 721誌
 - ・ Oxford Journals 外国文献 147誌
 - ・ Free Medical Journals 医学系外国文献 900誌
 - ・ High Wire Press 医学系外国文献 130誌
 - ・ メディカルオンライン 医学系和文献 185誌
(本学教員のみ、有料)
 - ・ NACSIS-ELS 和文献 480誌
 - ・ J-STAGE 和文献 170誌

5 レファレンスサービス

- 当館所蔵資料の利用案内をはじめ、さまざまな学術情報にアクセスするための相談に応じています。気軽にカウンターに声をかけて下さい。

6 文献複写

- 館内資料を教育・研究・学習のために限り複写することができます。ただし、著作権法による制限がありますので、ご留意下さい。
- コピーコーナーにコイン式複写機を設置してあります。1枚10円です。
- カウンターで手続きをしてからコピーして下さい。

7 必要な資料が図書館にないとき

- ILL（図書館間相互貸借）サービス当館で所蔵していない資料を他大学図書館や山形県立図書館・国立国会図書館・英国図書館等、海外の図書館から借りたり、複写を依頼したりして、利用者に提供するサービスを行っています。

お願い

- 皆さんの図書館です。他の利用者の迷惑にならないように気をつけて下さい。
- 館内での飲食、喫煙はできません。

